

Genel Özellikler

STEP MOTOR

Model: **GSTM11018**



Cihazı kullanmadan önce kullanma kılavuzunu dikkatlice okuyunuz! Kullanma kılavuzundaki uyarılara uyulmamasından kaynaklanan zarar, ziyan ve şahısların uğrayacağı kazalarda sorumluluk kullanıcıya aittir. Bu durumda oluşan arızalarda cihaz garanti kapsamında çıkar.

Mekanik Çizim(mm)

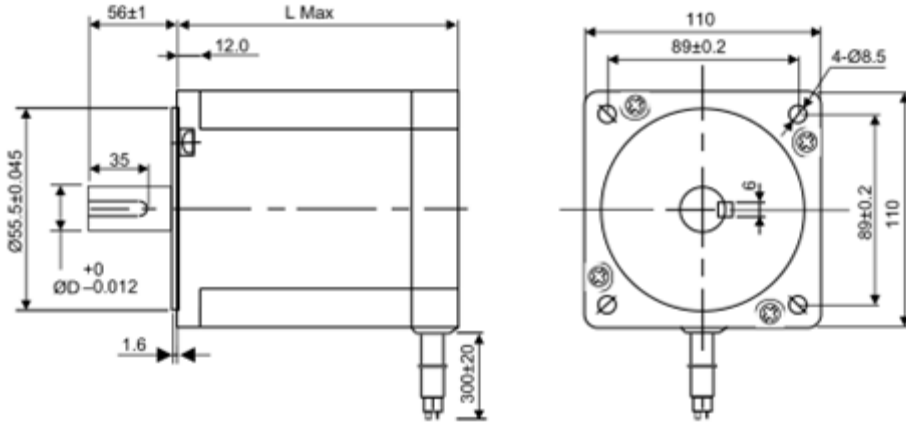

Bağlantı Diyagramı

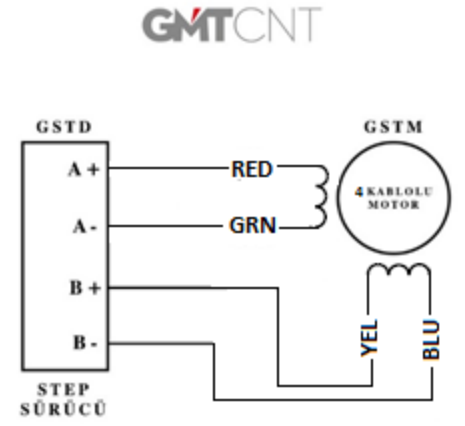

Teknik Özellikler

MODEL	L(mm)	N.m	A	Mil Çapı (mm)
GSTM11018-115-460	115	12	6	19
GSTM11018-150-460	150	20	6	19
GSTM11018-165-460	165	24	6	19



RoHS
Compliant

<http://www.gmtcontrol.com>