

## Genel Özellikler

## STEP MOTOR

Model: **GSTM5718**



Cihazı kullanmadan önce kullanma kılavuzunu dikkatlice okuyunuz! Kullanma kılavuzundaki uyarılara uyulmamasından kaynaklanan zarar, zıyan ve şahısların uğrayacağı kazalarda sorumluluk kullanıcıya aittir. Bu durumda oluşan arızalarda cihaz garanti kapsamında çıkar.

### Mekanik Çizim(mm)

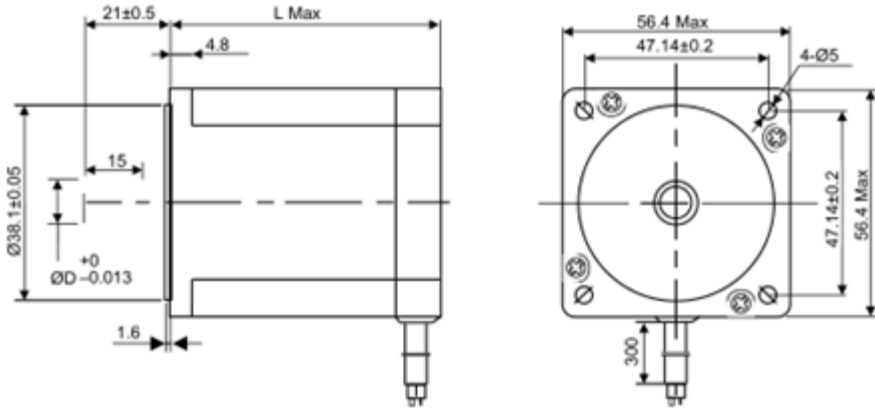

### Bağlantı Diyagramı

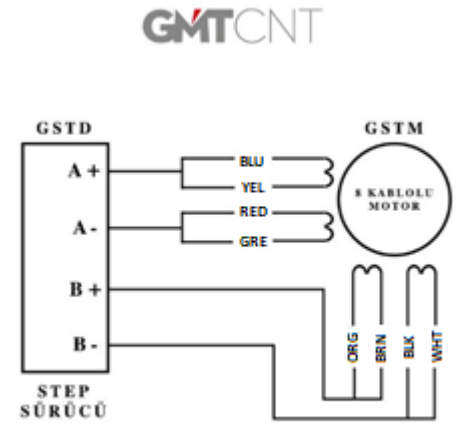

### Teknik Özellikler

MODEL	L(mm)	N.m	A	Mil Çapı (mm)
GSTM5718-054-828	54	0.9	2.8	6.38
GSTM5718-080-450	80	2.2	5	8
GSTM5718-080-830	80	2	3	8



RoHS  
Compliant

<http://www.gmtcontrol.com>